

Anbau- und Bedienungsanleitung HVST

Hydraulisch verstellbare Seitenstrebe

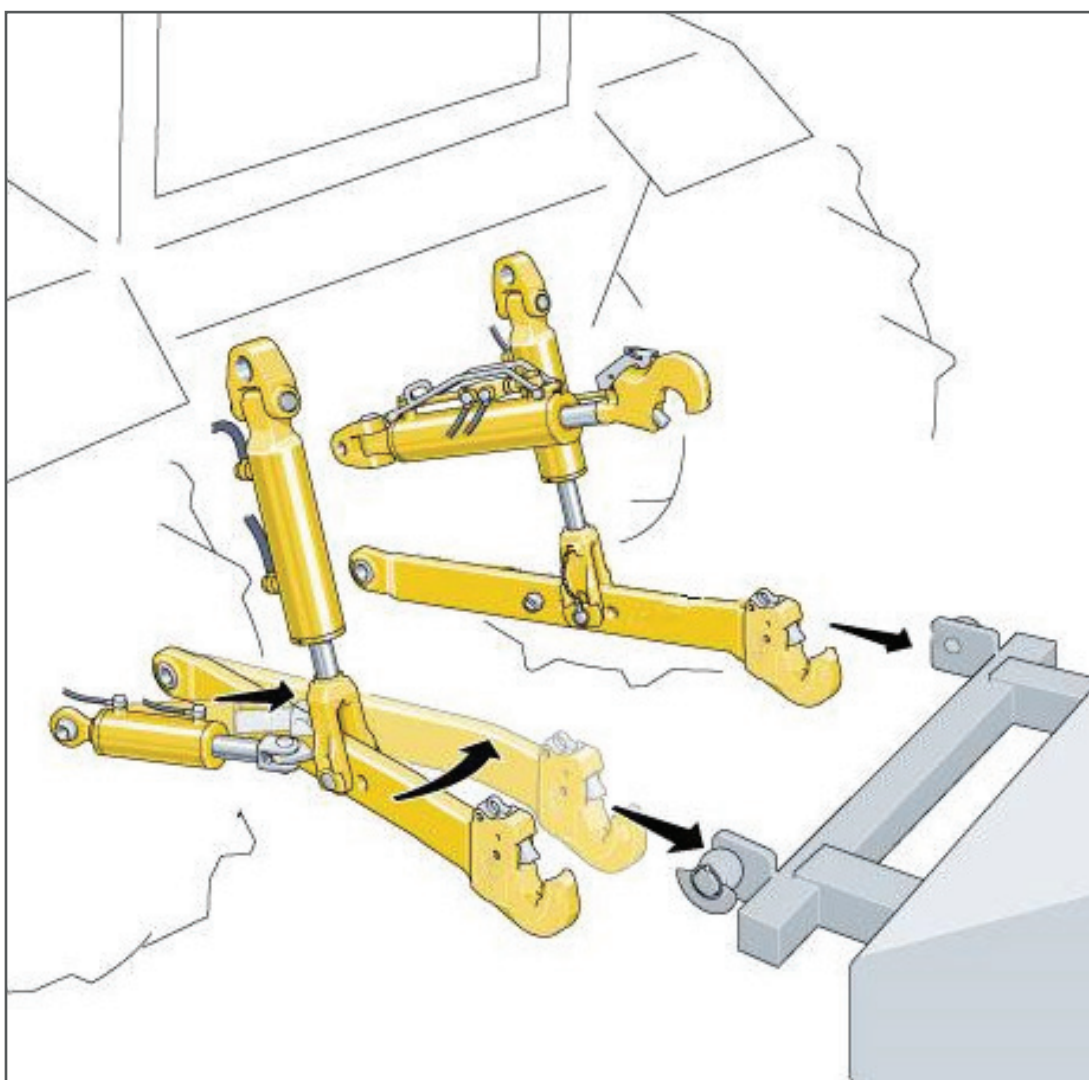
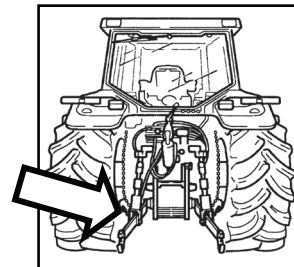

Lieferumfang

Walterscheid liefert den Basisanbausatz:

Hydraulisch verstellbare Seitenstrebe HVST

Standardausführung (L=350 mm)
für Gabelstange bis 650 mm

oder

Lange Ausführung (L=580 mm)
für gesamtlänge über ca. 650 mm



Gabelstange

und

Stangenkopf

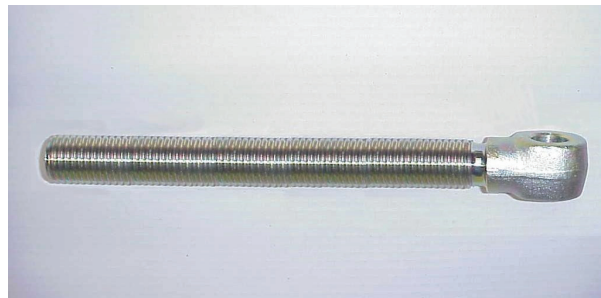

+ Schläuche, Reduzierhülse und Distanzscheiben

Walterscheid liefert bei Bedarf:

Laschensätze

und

Lagerböcke



Hinweis: Im folgenden wird die Montage anhand von Beispielen erläutert. Mögliche Abweichungen zu den Darstellungen sind zu berücksichtigen.

2. Montage der Seitenstrebe

2.1 Einstellung Spreizmaß

Hinweis: stellen Sie auf das kleinste verwendete Spreizmaß ein.



2.2 Ermitteln Länge (Ls) der vorhandenen Seitenstrebe (Bolzen bis Bolzen)

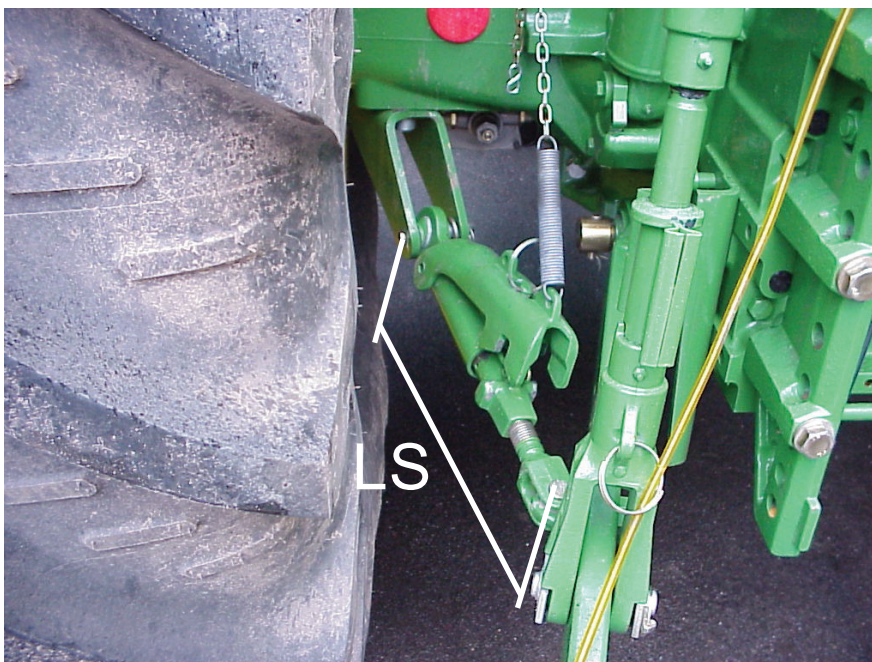

2.3 Anpassen Länge der Anschlußstange

a) bei Stabilisatorlänge 350 mm

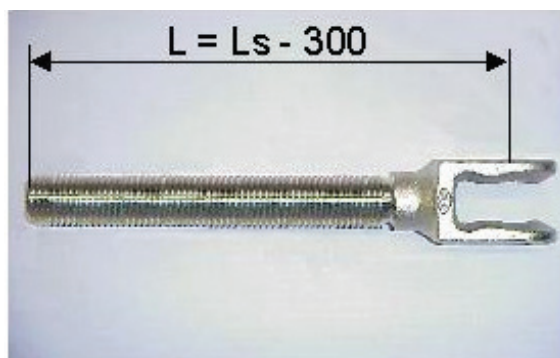

b) bei Stabilisatorlänge 580 mm

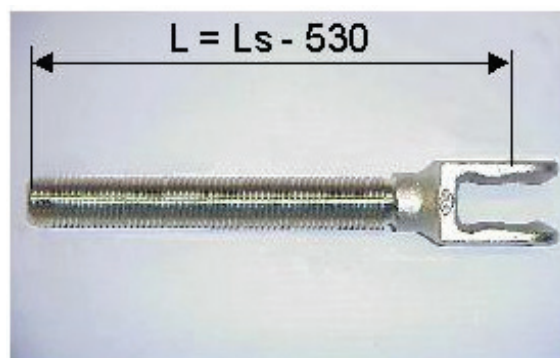

Beispiel:

Gemessene Länge der vorhandenen Seitenstrebe $L_s = 500$ mm

Anpassen Länge (L) der Anschlußstange:

$$L = 500 \text{ mm} - 300 \text{ mm} = 200 \text{ mm}$$

Gewindestange gemäß dem ermittelten Maß L einkürzen.

Gewindestange auf gewünschte Länge einschrauben und mit Sicherungsfeder gegen Verdrehen sichern:

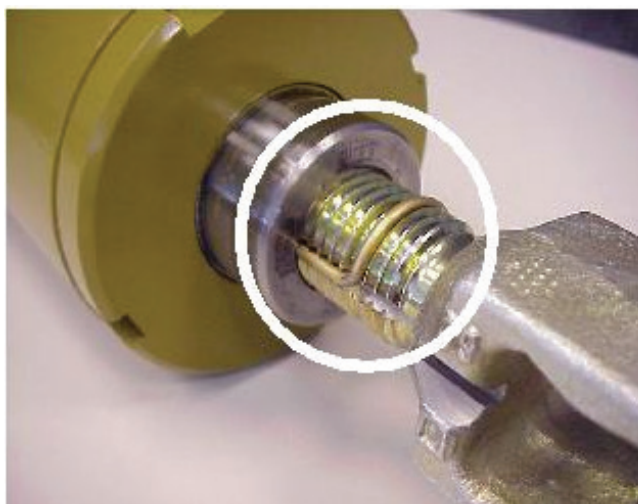

3. Einbau Seitenstrebe

Reduzierhülse und Scheiben bei Bolzen \varnothing 19mm nach Bedarf

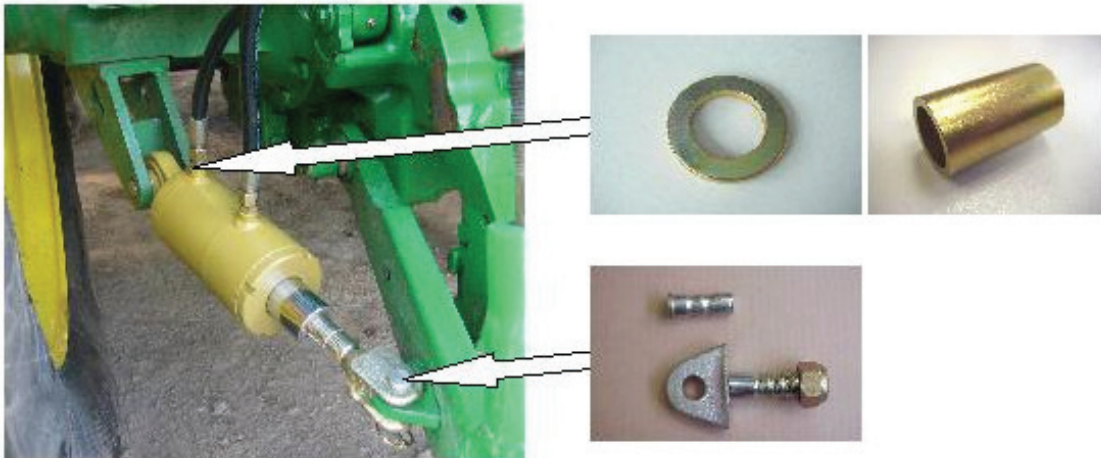

Laschensatz bei Bedarf über Ihren Walterscheid-Fachhändler beziehen



Auf Freiraum am Lagerbock achten!

4. Anschluß an das doppeltwirkende Steuerventil

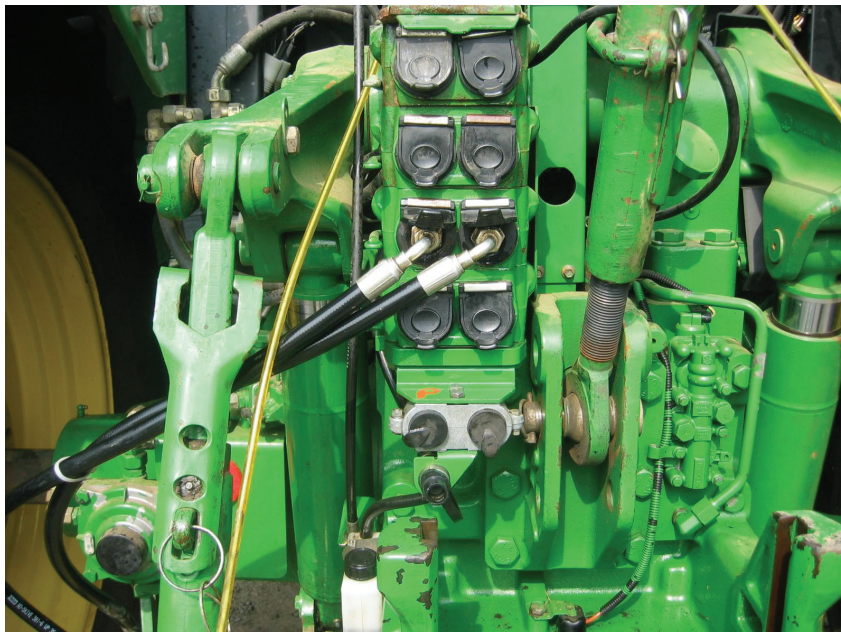

Bei Verlegung der Schläuche Quetsch- und Scheuerstellen vermeiden

5. Längeneinstellung der Hydraulisch verstellbaren Seitenstrebe

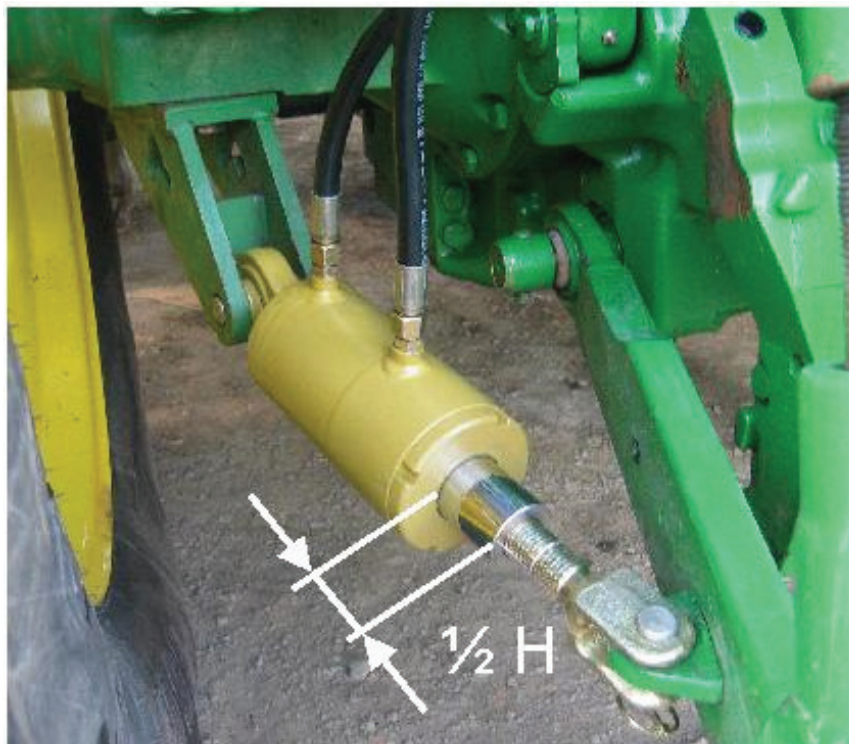

1. Seitenstreb auf halben Hub ($1/2H$) ausfahren a) 55 mm oder b) 285 mm
2. Federclip entfernen, Gewindestange am Bolzen lösen und gewünschte Länge einstellen



Achtung: Minimale Einschraubtiefe = 50 mm
Unterschreitung kann Bruch verursachen!

3. Gewindestange am Bolzen befestigen
4. Sicherungsfeder montieren und einrasten



6. Sicherheitshinweis



Der Fahrer hat unbedingt auf genügend Freiraum für die Bewegung des Krafthebergestänges zu achten!
Dies gilt für die gesamte Hubhöhe und den gesamten seitlichen Schwenkweg.
Der Hersteller übernimmt keine Haftung für unsachgemäße Handhabung oder Schäden durch Verschieben des Krafthebergestänges, insbesondere an Reifen oder Rahmenteilen.



Bei Einsatz der hydraulisch verstellbaren Seitenstrebe ist unbedingt darauf zu achten, dass die gegenüberliegende Seitenstrebe nicht verriegelt ist, ausreichend Bewegung zulässt und sich nicht verspannen kann.



Im Einzelfall muß der vorhandene Lagerbock ausgetauscht werden.

Dazu den vorhandenen Lagerbock demontieren und den entsprechenden Walterscheid-Lagerbock montieren, dabei die Richtlinien des Traktorherstellers beachten.

