

GELENKWELLENSCHUTZ ST15

ST15 Schutz - Einzelteile für Baureihe W und WW

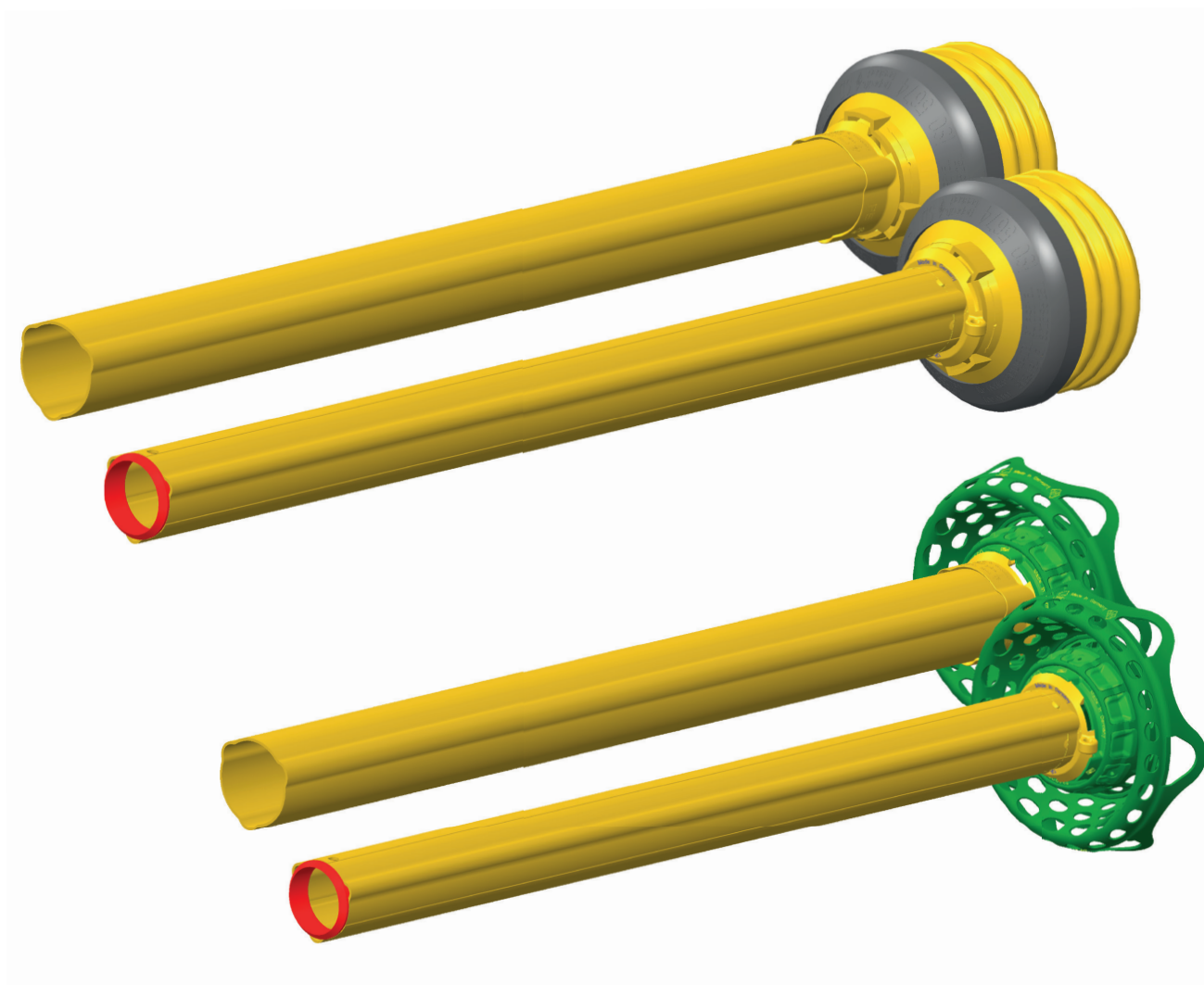

SCHUTZ-EINZELTEILE

ST15-Schutz - Einzelteile Baureihe W und WW

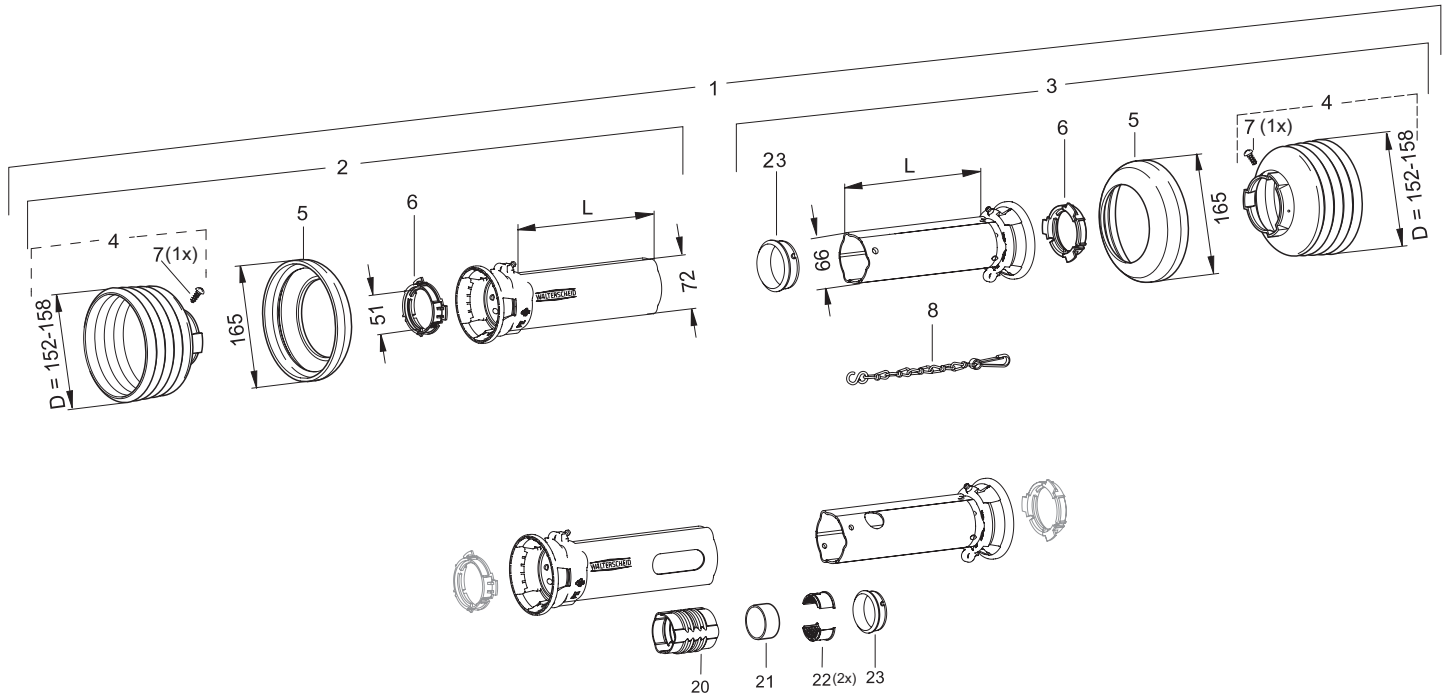

ST15 SCHUTZ FÜR BAURGRÖSSE W2100 / 2200 / 2300

Pos.	Benennung	Schutz	D	n ¹⁾	L	Zeichnungs-Nr.	Bestell-Nr.
			[mm]		[mm]		
1	Schutz kpl.	ST15	158	6	550	-	-
1	Schutz kpl.	ST15	158	6	1000	-	-
2	Schutzhälfte außen	STH15	158	6	550	-	1113636
2	Schutzhälfte außen	STH15	158	6	1000	-	1113637
2	Schutzhälfte außen	STH15	158	6	1500	-	1113638
2	Schutzhälfte außen	STH15	152	12	1000	-	1113639
3	Schutzhälfte innen	STH15Z	158	6	550	-	1113640
3	Schutzhälfte innen	STH15Z	158	6	1000	-	1113641
3	Schutzhälfte innen	STH15Z	158	6	1500	-	1113642
3	Schutzhälfte innen	STH15Z	152	12	1000	-	1113643
4	Schutztrichter	SC15	158	6	132	85.15.116	1199871
4	Schutztrichter	SC15	152	12	237	85.15.122	1199183
5	SD Stützring	SD15/25	165			82.85.00	1359471
6	Gleitring	SD15				82.83.06	1087279
7	Schraube für Schutztrichter					60.15.00	1365305
8	Haltekette				400	82.36.03	1044321
8	Haltekette				600	82.36.08	1382078

1) n = Anzahl der Rippen

SCHUTZ-EINZELTEILE

ST15-Schutz - Einzelteile Baureihe W und WW

Pos.	Benennung	Schutz	D [mm]	n ¹⁾	L [mm]	Zeichnungs-Nr.	Bestell-Nr.
20	Abdeckungen Schmierbohrung	ST15				87.64.101	1605034
21	Stützring für Zwischenlagerung	SD15Z	51			16.20.74	1381621
22	Press Ring Zwischenlagerung	SD15Z					1607361
23	Gleitring für Zwischenlagerung	SD15Z	56			82.83.106	1355154

1) n = Anzahl der Rippen

SCHUTZ-EINZELTEILE

ST15-Schutz - Einzelteile Baureihe W und WW

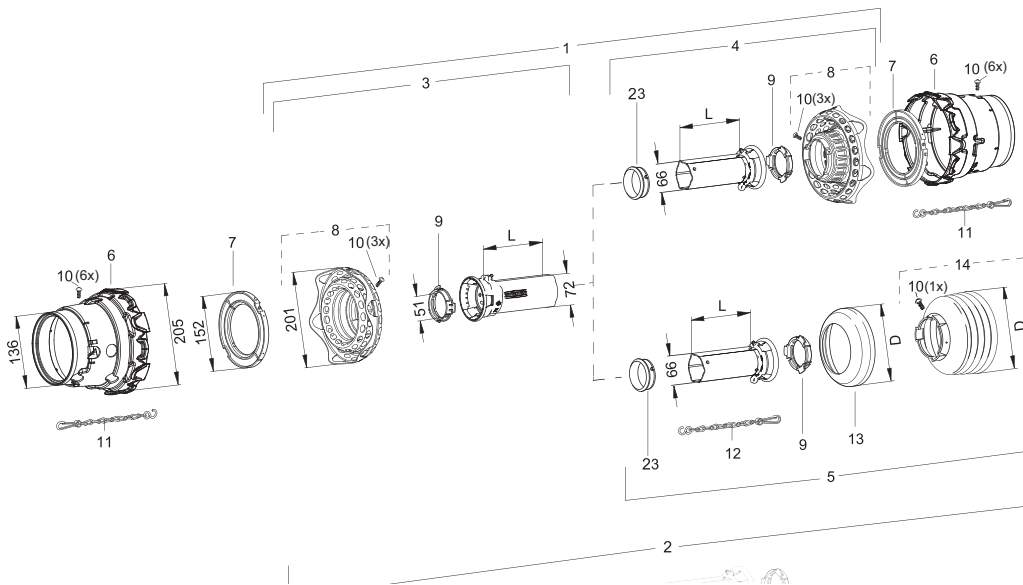

STF15 SCHUTZ FÜR BAUGRÖSSE WWE / WWZ 2280 MIT FLEXO-TRICHTER

Pos.	Benennung	Schutz	D	n ¹⁾	L	Zeichnungs-Nr.	Bestell-Nr.
			[mm]		[mm]		
1	Schutz kpl.	STF15	195		1000	-	-
2	Schutz kpl.	STF15	195		1000	-	-
3	Schutzhälfte außen	STFH15	195		1000	-	1113600
3	Schutzhälfte außen	STFH15	195		1500	-	1113602
4	Schutzhälfte innen	STFH15Z	195		1000	-	1113601
4	Schutzhälfte innen	STFH15Z	195		1500	-	1113603
5	Schutzhälfte innen	STH15Z	158	6	1000	-	1113641
5	Schutzhälfte innen	STH15Z	152	12	1000	-	1113643
5	Schutzhälfte innen	STH15Z	158	6	1500	-	1113642
6	Schutztrichter	STF15	205		164	85.01.00	1134399
7	Gleitring für Weitwinkel	SD05/15	152			82.83.12	1365716
8	Flexo-Trichter	SDF15	201			85.15.62	1134845
9	Gleitring	SD15				82.83.06	1087279
10	Schraube für Schutztrichter					60.15.00	1365305
11	Haltekette				600	82.36.08	1382078
12	Haltekette				400	82.36.03	1044321
13	SD Stützring	SD15/25	165			82.85.00	1359471

1) n = Anzahl der Rippen

SCHUTZ-EINZELTEILE

ST15-Schutz - Einzelteile Baureihe W und WW

Pos.	Benennung	Schutz	D	n ¹⁾	L	Zeichnungs-Nr.	Bestell-Nr.
			[mm]		[mm]		
14	Schutztrichter	SC15	158	6	132	85.15.116	1199871
14	Schutztrichter	SC15	152	12	237	85.15.122	1199183
20	Abdeckungen Schmierbohrung	ST15				87.64.101	1605034
21	Stützring für Zwischenlagerung	SD15Z	51			16.20.74	1381621
22	Press Ring Zwischenlagerung	SD15Z					1607361
23	Gleitring für Zwischenlagerung	SD15Z	56			82.83.106	1355154

1) n = Anzahl der Rippen

SCHUTZ-EINZELTEILE

ST15-Schutz - Einzelteile Baureihe W und WW

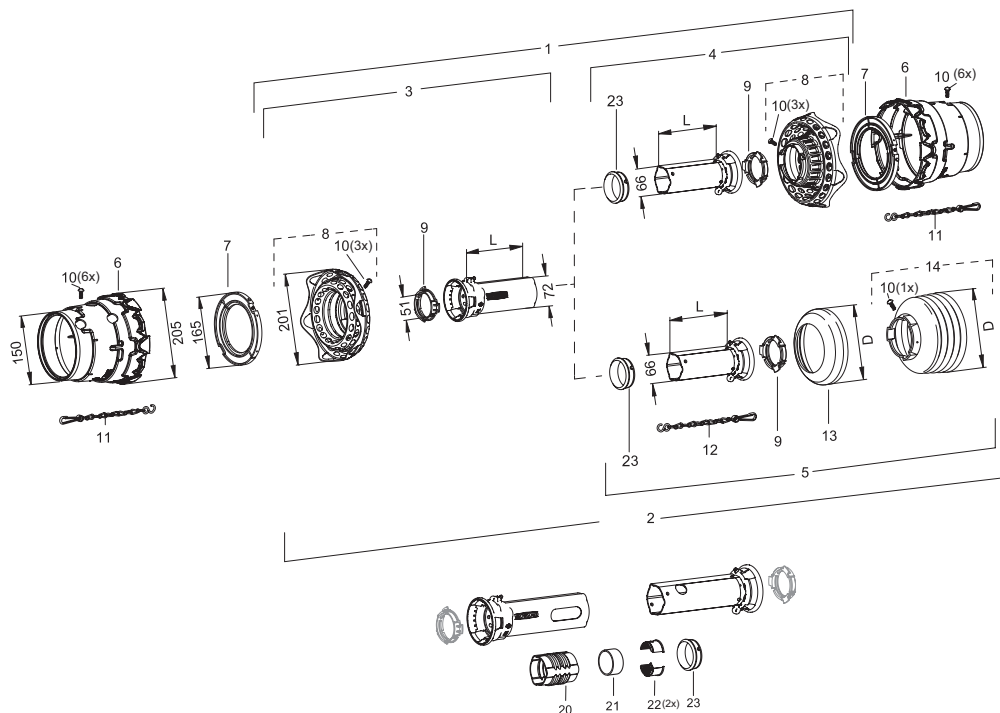

STF15 SCHUTZ FÜR BAUGRÖSSE WWE / WWZ 2380 MIT FLEXO-TRICHTER

Pos.	Benennung	Schutz	D [mm]	n ¹⁾	L [mm]	Zeichnungs-Nr.	Bestell-Nr.
1	Schutz kpl.	STF15	195		1000	-	-
2	Schutz kpl.	STF15	195		1000	-	-
3	Schutzhälfte außen	STFH15	195		1000	-	1113600
3	Schutzhälfte außen	STFH15	195		1500	-	1113602
4	Schutzhälfte innen	STFH15Z	195		1000	-	1113601
4	Schutzhälfte innen	STFH15Z	195		1500	-	1113603
5	Schutzhälfte innen	STH15Z	158	6	1000	-	1113641
5	Schutzhälfte innen	STH15Z	152	12	1000	-	1113643
5	Schutzhälfte innen	STH15Z	158	6	1500	-	1113642
6	Schutztrichter	SDF15	205		186	85.01.01	1134400
7	Gleitring für Weitwinkel	SD15/25	165			82.83.13	1365717
8	Flexo-Trichter	SDF15	201			85.15.62	1134845
9	Gleitring	SD15				82.83.06	1087279
10	Schraube für Schutztrichter					60.15.00	1365305
11	Haltekette				600	82.36.08	1382078
12	Haltekette				400	82.36.03	1044321

1) n = Anzahl der Rippen

SCHUTZ-EINZELTEILE

ST15-Schutz - Einzelteile Baureihe W und WW

Pos.	Benennung	Schutz	D [mm]	n ¹⁾	L [mm]	Zeichnungs-Nr.	Bestell-Nr.
13	SD Stützring	SD15/25	165			82.85.00	1359471
14	Schutztrichter	SC15	158	6	132	85.15.116	1199871
14	Schutztrichter	SC15	152	12	237	85.15.122	1199183
20	Abdeckungen Schmierbohrung	ST15				87.64.101	1605034
21	Stützring für Zwischenlagerung	SD15Z	51			16.20.74	1381621
22	Press Ring Zwischenlagerung	SD15Z					1607361
23	Gleitring für Zwischenlagerung	SD15Z	56			82.83.106	1355154

1) n = Anzahl der Rippen