

**MONTAGE- UND BETRIEBSANLEITUNG
INSTALLATION AND OPERATING INSTRUCTIONS
INSTRUCTIONS DE MONTAGE ET D'UTILISATION**

26.11.2021

KUPPLUNGSPLATTE KuP

COUPLING PLATE (SLIDER) KuP

PLAQUE D'ATTELAGE KuP

WICHTIGE HINWEISE:

siehe separates Dokument BA_TASC_400002, www.walterscheid.com/downloads/

IMPORTATANT NOTES:

see separate document BA_TASC_400002, www.walterscheid.com/downloads/

NOTES IMPORTANTES:

voir document séparé BA_TASC_400002, www.walterscheid.com/downloads/

PLAQUE D'ATTELAGE KuP

1. DÉSIGNATIONS ET CARACTÉRISTIQUES TECHNIQUES :

DESCRIPTION :

(voir figure 1)

Les plaques d'attelage sont des plaques coulissantes réglables en hauteur qui ne peuvent être utilisées que dans des crochets de remorquage avec des rails de verrouillage. Ils sont préparés pour la fixation de raccords à bride ou d'autres dispositifs de raccordement à bride.

DOMAINE D'APPLICATION :

À utiliser sur tracteurs agricoles ou forestiers, machines de travail automotrices ou remorques.

ANNEAUX DE TRACTION :

Veuillez respecter l'instruction de montage et d'utilisation d'attelage de connexion fourni.

HOMOLOGATIONS ET VALEURS CARACTERISTIQUES :

TOUTES LES VERSIONS SAUF LA TAILLE DE BRIDE 3 :

NUMÉRO D'HOMOLOGATION ALLEMANDE : M 10036 et

NUMÉRO D'HOMOLOGATION CE PAR TYPE DE COMPOSANT : e1*2009/144*0480

VALEURS CARACTERISTIQUES :

- > Valeur D adm.: 89,3 kN
- > Charge S adm.: 2000 daN (kg)
(Veuillez tenir compte de la section "Distance admissible entre les appuis")

CE marque d'homologation



0480

TOUTES LES VERSIONS AVEC LA TAILLE DE BRIDE 3 :

HOMOLOGATION UN/ECE R147 :

Classification du dispositif d'attelage mécanique: f

R147- marque d'homologation



147R-00 0043D

VALEURS CARACTERISTIQUES :

- > Valeur D adm.: 45,0 kN
- > Valeur Dc adm: 45,0 kN
- > Valeur V adm.: 40,2 kN
- > Charge S adm.: 1250 daN (kg)
(Veuillez tenir compte de la section "Distance admissible entre les appuis")
- > vitesse maximale: 60 km/h



CONSIGNE :

Si le recours à ces valeurs caractéristiques devait exiger des approbations officielles supplémentaires conformément aux conditions d'admission en vigueur dans le pays d'utilisation, il convient d'en faire la demande.

En cas d'utilisation au-dessus de la prise de force, il convient de respecter les indications du fabricant du véhicule relatives aux charge d'appui.



ATTENTION :

La valeur D et la charge verticale admissible du support d'attelage doivent être respectées lors du raccordement. La valeur inférieure est valide!

DESIGNATIONS DU MODELE ET DIMENSIONS :

(voir figure 2)

Les plaques d'attelage peuvent être fournies avec différentes dimensions de montage et différents alésages de montage selon les tableaux suivants. Ils sont préparés pour la fixation d'attelage de remorque ou de dispositifs de connexion comparables avec différentes dimensions de bride.

Versions	Plaque d'attelage				Largeur de guidage dans la support d'attelage		
	Largeur A	Épaisseur B	Boulon d'arrêt. ØC	Large surface D	Épaisseur	Rainure	Perçage Ø
	[mm]	[mm]	[mm]	[mm]	[mm]	[mm]	[mm]
KuP389-y	389	31,7	25	349	390	32,0	25,5
KuP335-y	335	29,7	22	300	336	30,0	23
KuP333-y	333,5	37,65	25	280	334,5	38,0	25,5
KuP329/30-y	329	30	20	279	330	31,0	23
KuP329-y	329	31,7	25	279	330	32,0	25,5
KuP322-y	322	29,7	22	287	323	30,0	23
KuP320-y	320	37,65	25	280	321	38,0	25,5
KuP314-y	314	30	20	284	315	31,0	23
KuP311-y	311	30,3	22	281	312	30,3	23
KuP310-y	310	37,65	25	276	311	38,0	25,5
KuP309-y	309	29,7	22	274	310	30,0	23
KuP306-y	306	37,65	25	266	307	38,0	25,5

Tableau 1

DESIGNATIONS DU MODELE (= DESIGNATION DE COMMANDE) :

Les références signifient toujours : **KuP xxx-y**, xxx symbolisant la largeur totale et y la taille de la bride.

Exemple : KuP322-45 : Plaque d'attelage 322 de large avec perforation 140x80, trou taraudé M20

BRIDES :

(voir figure 2)

Largeur de la bride	Plan de perçage a x b	Trou-Ø c	Vis de fixation	Couple de serrage *)	Max. dimensions de la bride
	[mm]	[mm]		[Nm]	[mm]
3	120x55	M14	4 x M14	215	150x90
4	140x80	M16	4 x M16	335	180x120
45	140x80	M20	4 x M20	660	180x120
5	160x100	21	4 x M20	660	200x140

Tableau 2

Les tailles des brides correspondent aux classes selon la directive 94/20/CE ou le règlement ECE R 55. La taille 45 est une combinaison des tailles 4 et 5.

En règle générale, les vis de fixation ne font pas partie de la livraison, c'est pourquoi il convient de respecter en priorité les indications du constructeur automobile concernant la fixation. En l'absence d'indications, les couples de serrage (couples de serrage) indiqués dans le tableau 2 s'appliquent.

*) Les valeurs sont valables pour un coefficient de frottement total de $\mu = 0,14$ (correspond à un état de surface non lubrifié ou légèrement huilé et phosphaté).

DISTANCE ADMISSIBLE ENTRE LES APPUIS / POINT D'ACCOUPLLEMENT :

(voir aussi figure 3)

La distance maximale entre le centre de la barre de guidage de la plaque d'attelage et le point d'attelage du dispositif d'attelage monté est de 222 mm. La figure 3 montre des exemples de montage. Si la distance d'appui est supérieure à 222 mm, la plaque d'attelage doit être contrôlée, le cas échéant dans le cadre d'une réception individuelle (dans le domaine d'application du StVZO), avec des valeurs caractéristiques adaptées. Dans ce cas, contactez-nous ou votre revendeur spécialisé.



ATTENTION :

Dans ce chapitre, pour toute la description du démontage, remontage et chaussures de sécurité, afin d'éviter des blessures, utilisez des gants et lunette de protection.

Environnement :

Les lubrifiants atterrissent dans l'environnement. Respect de l'environnement: utiliser les lubrifiants dans des contenants appropriés, les stocker conformément et les éliminer dans les règles de l'art.

2. MONTAGE :

(voir figure 1)

MONTAGE DE LA PLAQUE D'ATTELAGE :



NOTE :

Lors du montage de l'attelage, il convient de respecter les dispositions pertinentes (p. ex. OLAA véhicules) ainsi que les directives de montage des fabricants du véhicule ! La fixation de l'attelage de remorque au véhicule doit être effectuée conformément aux exigences du règlement (UE) 2015/208, annexe 34.



NOTE :

À noter : les obligations du § 13 OLP relatives aux données figurant dans le certificat d'immatriculation en lien avec la charge remorquée admissible ainsi que la charge statique maximal admissible.

MONTAGE DE LA PLAQUE D'ATTELAGE DANS LE SUPPORT D'ATTELAGE:

(voir figure 1 et 4)

- > Tirer les boulons d'arrêt (3) et les déplacer simultanément vers l'intérieur jusqu'à ce qu'elles s'enclenchent dans la position intérieure. Les boulons d'arrêt (2) sont ainsi complètement insérés dans la plaque d'attelage (1).
- > Tenez la plaque d'attelage par la poignée et faites-la glisser dans les rainures des rails de guidage sur le support de remorquage par le haut.
- > Faites glisser jusqu'à la position de hauteur souhaitée dans le support de remorquage, tirez les boulons d'arrêt (3) et en même temps déplacez-les vers l'extérieur jusqu'à ce que les boulons d'arrêt

(3) puissent s'engager dans leur position finale extérieure en les libérant et en même temps le verrouillage les boulons (2) s'engagent dans les trous correspondants du support d'attelage.

- > Le rail de guidage de la plaque d'attelage ne doit pas dépasser des rainures de guidage du support d'attelage.
- > Pour protéger contre une contamination excessive, une double goupille de verrouillage (voir Fig. 4) peut être utilisée à la place de la goupille de verrouillage. Ceci ferme simultanément le trou de verrouillage libre pour la goupille de verrouillage. Lors du déplacement de la goupille de verrouillage, la double goupille de verrouillage doit être tournée de 180 ° en même temps. La figure 4 montre le double boulon de verrouillage verrouillé à gauche et le boulon de verrouillage interne verrouillé à droite.



AVERTISSEMENT :

Après le montage, assurez-vous que les boulons de verrouillage (2) sont verrouillés dans les trous des bandes de guidage et que les goupilles de verrouillage (3) sont verrouillées dans les positions extérieures de la plaque d'accouplement (1). Ce n'est qu'alors qu'il est correctement verrouillé ! La plaque d'accouplement ne doit être actionnée que lorsqu'elle est verrouillée !

MONTAGE D'ACCOUPEMENTS À BRIDES SUR LA PLAQUE D'ATTELAGE :

Les accouplements à bride sont vissés sur la plaque d'attelage avec 4 vis DIN EN 24014, DIN EN 24017 ou ISO 4762 de qualité 10.9. Une clé dynamométrique doit être utilisée pour obtenir le couple de serrage correct conformément au tableau 2. Les accouplements à bride avec gabarits de perçage selon la taille -5 sont vissés sur la plaque d'attelage à l'aide de 4 vis M20 DIN EN 24014, DIN EN 24017 ou ISO 4762 et 4 écrous M20 ISO 4032-10.

Pour d'autres types ou qualités de vis, veuillez nous contacter ou votre revendeur spécialisé. Il faut toujours s'assurer que la longueur de serrage minimale des vis utilisées correspond à 1,2 x le diamètre nominal. La longueur de la vis peut devoir être ajustée.

Pour les brides -5, la longueur de la vis doit être choisie de manière à ce que l'écrou supporte entièrement M 20.

3. FONCTIONNEMENT :

(voir figure 1 et 4)



AVERTISSEMENT :

Lors de l'attelage et du dételage, il convient de respecter les directives de l'association professionnelle.

Personne ne doit se trouver entre les véhicules. L'attelage de remorque doit être utilisé uniquement à l'état verrouillé.

Lors de l'attelage et du dételage, le timon doit être le plus horizontal possible par rapport à l'attelage.

RÉGLAGE EN HAUTEUR DE LA PLAQUE D'ATTELAGE SUR LE SUPPORT D'ATTELAGE :

(voir figure 1 et 4)

- > Tenez la plaque d'attelage par la poignée, tirez sur les boulons d'arrêt (3) et déplacez-les en même temps vers l'intérieur jusqu'à ce qu'elles s'enclenchent en position intérieure. Cela pousse les boulons de verrouillage (2) complètement dans la plaque d'attelage (1).
- > Poussez la plaque d'attelage à la hauteur souhaitée dans le support d'attelage.
- > Tirez les boulons d'arrêt (3) et en même temps déplacez-les vers l'extérieur jusqu'à ce que les boulons d'arrêt (3) puissent se verrouiller dans leur position finale extérieure en les libérant et en même temps les goupilles de verrouillage (2) se verrouillent dans les trous correspondants sur le support de remorque.

- > Le rail de guidage de la plaque d'attelage ne doit pas dépasser des rainures de guidage du support d'attelage.
- > Pour protéger contre une contamination excessive, une double goupille de verrouillage (voir Fig. 4) peut être utilisée à la place de la goupille de verrouillage. Ceci ferme simultanément le trou de verrouillage libre pour la goupille de verrouillage. Lors du déplacement de la goupille de verrouillage, la double goupille de verrouillage doit être tournée de 180 ° en même temps. La figure 4 montre le double boulon de verrouillage verrouillé à gauche et le boulon de verrouillage interne verrouillé à droite.

**AVERTISSEMENT :**

Après chaque réglage en hauteur, assurez-vous que les boulons d'arrêt (2) sont verrouillés dans les trous des bandes de guidage et que les goupilles de verrouillage (3) sont verrouillées dans les positions extérieures de la plaque d'attelage (1). Ce n'est qu'alors qu'il est correctement verrouillé ! La plaque d'attelage ne doit être actionnée que lorsqu'elle est verrouillée !

4. MAINTENANCE :**ENTRETIEN**

- > La plaque d'attelage doit toujours être exempt de saleté et de corrosion afin d'assurer son bon fonctionnement. Toutes les pièces mobiles doivent être graissées régulièrement (selon la période d'utilisation) et vérifiées pour la facilité de mouvement.
- > Évitez si possible de nettoyer avec des nettoyeurs haute pression. Si cela se produit, l'embrayage doit être regraissé.
- > En cas de réparations (par exemple changement des boulons d'arrêt ou des boulons de verrouillage), les nouvelles pièces doivent être lubrifiées avec de la graisse fraîche. Une graisse multi-usages résistante à l'eau (type de graisse : lithium saponifiée, classe de consistance : NL-GI2) doit être utilisée pour la lubrification.

**IMPORTANT :**

Lors du remplacement des pièces d'usure, seules des pièces de rechange d'origine Walterscheid doivent être utilisées. Si le propriétaire du véhicule ne dispose pas des spécialistes appropriés et de l'équipement technique nécessaire, l'échange doit être effectué par un atelier spécialisé.

**AVERTISSEMENT :****CONSIGNES DE SECURITE :**

- > L'utilisateur est tenu de toujours utiliser la plaque d'attelage dans un état impeccable et d'interdire son utilisation aux personnes non autorisées.
- > Les charges spécifiées sur la plaque signalétique ne doivent pas être dépassées.
- > Les transformations et modifications de la plaque d'attelage de la propre initiative de l'utilisateur ne sont pas autorisées.

5. DETERMINATION DES VALEURS CARACTERISTIQUES POUR LE FONCTIONNEMENT DE L'ATTELAGE SUR LES VEHICULES AGRICOLES ET FORESTIERS :

Voir annexe ou document séparé BA_TASC_400029, www.walterscheid.com/downloads/



BILD 1
FIGURE 1



KuP 389-4

Legende:

- 1..... Kupplungsplatte
- 2..... Rastbolzen
- 3..... Raststift

Legend:

- 1 coupling plate
- 2 locking pins
- 3 latch pin

Légende:

- 1 plaque d'attelage
- 2 boulons de verrouillage
- 3 boulons d'arrêt

BILD 2
FIGURE 2

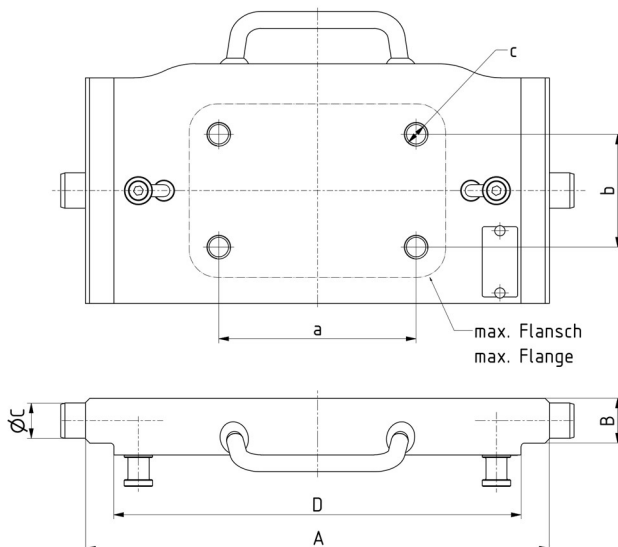

Maße / dimensions
BILD 3
FIGURE 3

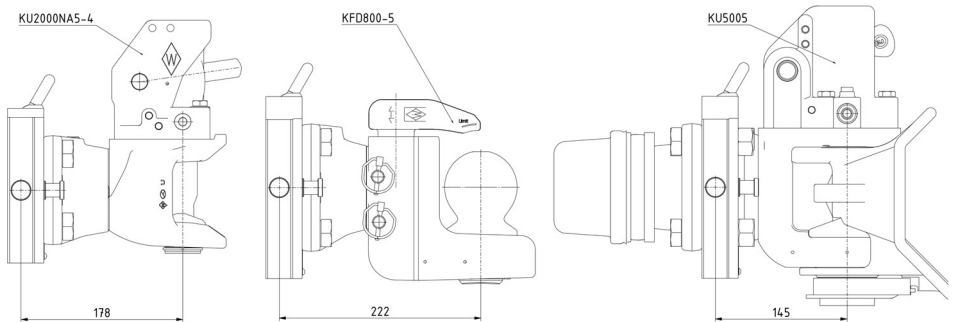

Zulässige Stützabstände / admissible coupling point / Espacement admissible des supports

BILD 4
FIGURE 4



Kupplungsplatte KuP mit Doppelbolzen / coupling plate KuP with double pin /
Plaqué d'attelage KuP avec boulons doubles